

Superb FORCE

内圧コントロールバルブ

シュパーブ・フォース 取付ガイド

ホンダ スーパーカブ50 (キャブレター仕様)

この度はNAG SED 内圧コントロールバルブ (シュパーブ・フォース) をお買い求め頂き誠にありがとうございます。この説明書は内圧コントロールバルブの一般的な取付方法をご案内するものです。取付をおこなう車種、年式により取付方法がこの説明書と異なる場合があります。実際に取付ける車両の仕様をご確認の上、取付をおこなって下さい。

このセットの装着には、エアクリーナーボックス、インテークマニホールドの加工が必要となります。 **加工**

加工も承ります!

ご自身での加工作業が難しい場合は、加工も承ります。(加工料 +1,000 円)
エアクリーナーボックスとインテークマニホールドを弊社まで、ご送付ください。加工後、商品と一緒にお届けします。

セット内容

最初に内容物をご確認ください。

シュパーブ
フォース本体

接続ホース

ブリーザー排出口ユニット

負圧
ジョイント

ブラインド
プラグ

エアクリーナー
ジョイント

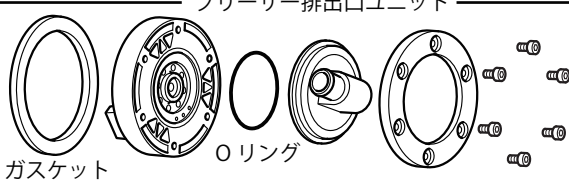
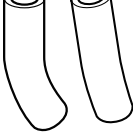

タイラップ
4本

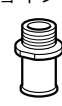

ブリーザー取出口の取付

シリンダーヘッド
右側サイドカバー

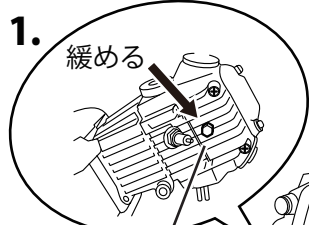

シリンダーヘッド右側サイドカバーのボルトを緩めて、2~3ミリ緩んだところで、ドライバーの柄やプラハン等でボルトの頭を叩くと、左側サイドカバーが剥がれます。ボルトを外し左側サイドカバー、ガスケットを外します。

【注意】
取付時 締付トルク
0.9±0.1 kgh 厳守

シリンダーヘッド
外した左側サイドカバーの代わりに
図のように、ブリーザー排出口を取付けます。

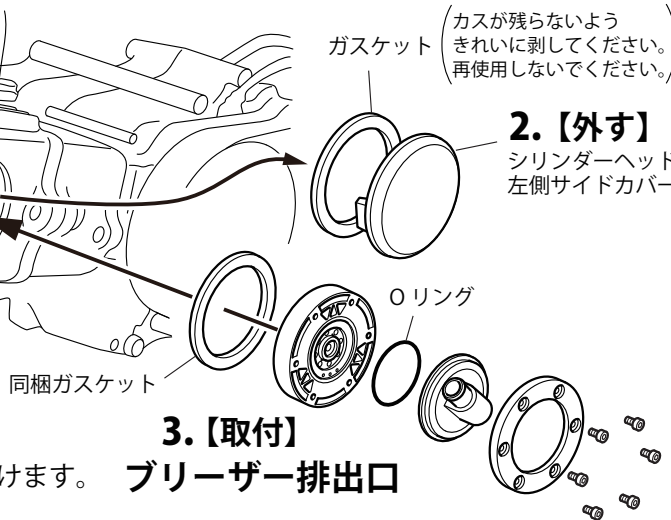

エアクリーナーボックスの加工



インテークマニホールドの加工

加工

インテークマニホールドの図の位置に穴を開け、M6のネジ山を加工します。

加工したネジ穴に負圧ジョイントを取付けます。

加工後、インテークマニホールドを通り組付けます。

シュパーブ・フォースの取付

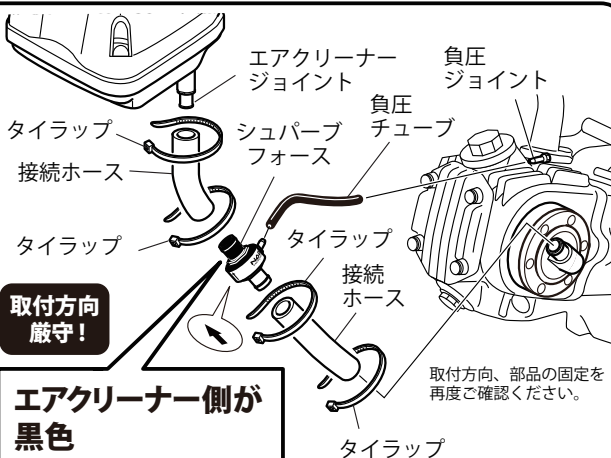

取付方向 厳守!

エアクリーナー側が黒色

シュパーブ・フォースの固定はタイラップでおこなってください。金属バンド等で過度に締めつけると動作不良となる恐れがあります。

ブラインドプラグの挿入

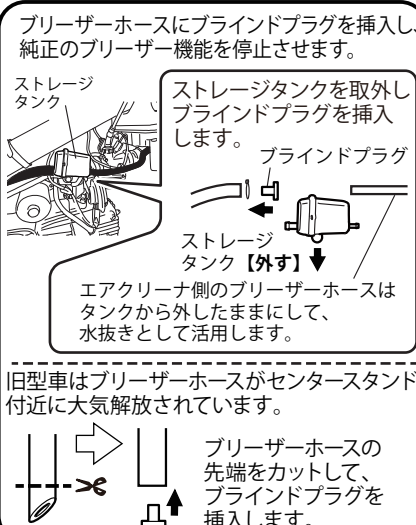

旧型車はブリーザーホースがセンタースタンド付近に大気解放されています。

ブリーザーホースの先端をカットして、ブラインドプラグを挿入します。

定期清掃

本品はエマルジョンの処理は出来ませんが、同時発生するスラッジは防ぐことは出来ません。スラッジは作動部分には付着しませんが、乾燥固着すると除去が困難になります。長持ちさせるためにも、乾燥固着する前に走行距離に合わせて、年1~2度、又は、オイル交換時に定期的な清掃をお奨め致します。

清掃方法

軽度の汚れの場合はパーツクリーナーや灯油、ガソリンで丸洗いして清掃してください。汚れがひどく除去出来ないときには、キャブクリーナーを使用してください。また清掃にはブラシなどは使用しないでください。

デザイン及び仕様については改良のため予告なしに変更することがございます。ご不明の点はお問い合わせください。